

Nanna-Con Bucket

バックホウアタッチメントタイプ自動開閉式
生コン打設ホッパー

生コンバケット

豊富な
品揃え

- NCB50 (固定型)
- NCB50 (吊込型)
- NCB80 (固定型)
- NCB80 (吊込型)

バックホウ0.5 m^3 用、0.8 m^3 用
それぞれ固定型と吊込型をご用意



操作は簡単！

バックホウ全機種対応（共用配管機【往復配管機】）
ペダルを踏むとバケット底部の蓋が開閉し、
生コンクリートの排出を行います。

機種は3タイプご用意！

バックホウ0.5 m^3 級（15tクラス）3種類、0.8 m^3 級（20tクラス）3種類

販売価格も
業界最安値!!

小規模打設で発揮される威力!

生コンの打設は一般的に人力打設とポンプ車打設に分かれますが、人力打設においては小運搬が伴う打設現場や打設延長の長い現場、中途半端な高さで打設する場合に適しています。

ポンプ車打設の現場では、1回当たりの打設量が少なくポンプ車利用の最低保証料金が高つく場合にご利用をお勧めします。

技術提案として、人力打設の設計現場においては、生コンバケットを利用することにより

- ①生コンの外気に触れる時間を極力抑え、打設時間の短縮による品質の低下防止
- ②施工時の突発的な天候不良による、運搬時の質の低下防止
- ③省人力化による事故の低減



などのメリットが期待できます。

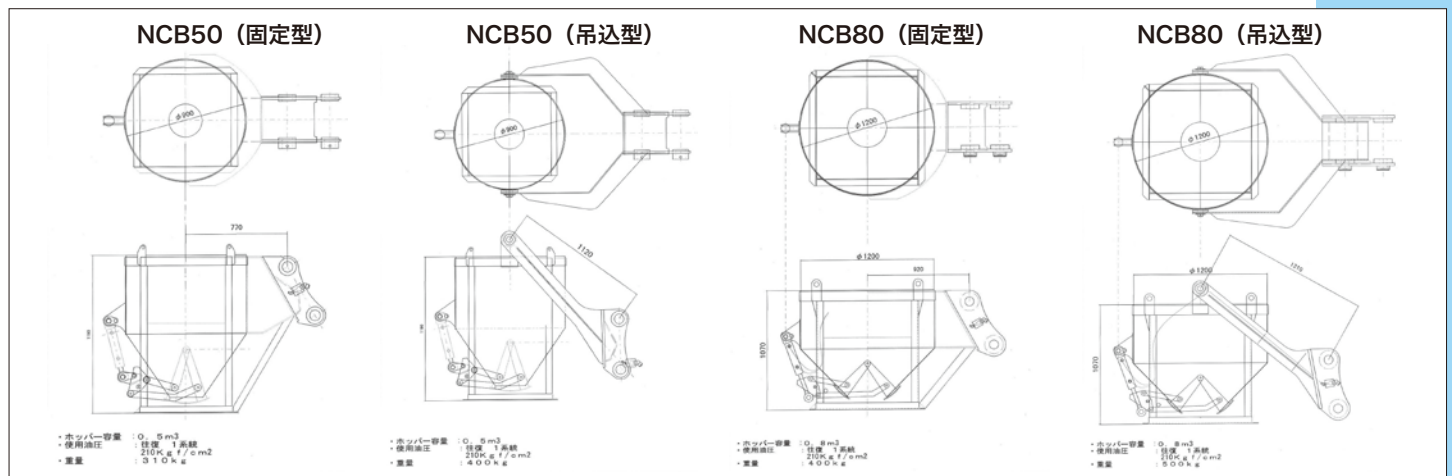

機種	NCB50 (固定型)	NCB50 (吊込型)	NCB80 (固定型)	NCB80 (吊込型)
取付けショベル重量(t)	15.0		20.0	
取付けショベル大きさ(m ³)	0.5		0.8	
質量(kg)	310	400	400	500
ホッパー外径(mm)	900	900	1,200	1,200
ホッパー高さ(mm)	1,190	1,190	1,070	1,070
油圧(Mpa)	20.5		20.5	
ホッパー容量(m ³)	0.5		0.8	

総発売元

株式会社 古垣建設



〒046-0011 北海道余市郡余市町入舟町126番地

フリーアクセス 0800-800-7778

TEL.0135-22-5578 FAX.0135-22-5050

E-mail:info@furugaki.co.jp URL:http://furugaki.co.jp

建機ジャパン

<http://kenki-japan.com>

建設機械販売
建設機械リース



建機プライス

<http://kenki-price.com>

中古建設機械販売
建設機械部品販売



※この製品の仕様は、改良のため予告なく変更する事があります